

ADJ[®] / MINI
SOUNDBAR
APOLLO
▼SOUND



MANUALE UTENTE

cod. 760-00013

Grazie per aver acquistato la Mini Soundbar Wireless Apollo.

ADJ dedica costantemente attenzione alla progettazione di prodotti di alta qualità, per godere di una potenza sonora profonda e autentica.

Prima di iniziare ad utilizzare il prodotto, si prega di leggere attentamente le istruzioni. Si prega di conservare questo manuale per ogni futuro riferimento.

Per prolungare la durata del prodotto, si prega di spegnerlo quando non si utilizza. Il risparmio energetico e la protezione dell'ambiente sono responsabilità di tutti.

Presentazione del prodotto:

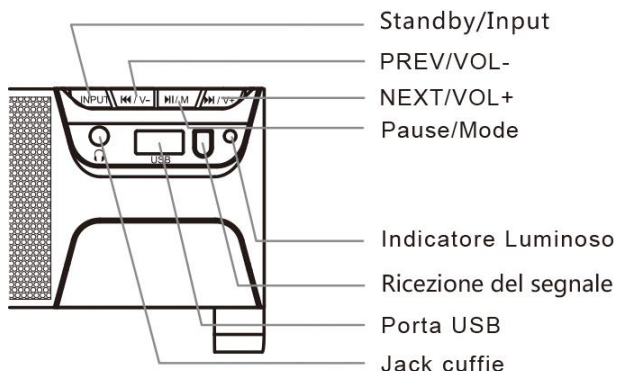

Telecomando:

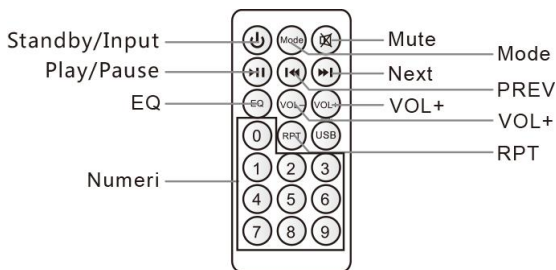

- Rimuovere il pannello isolante della batteria quando si utilizza il telecomando.
- La distanza massima di ricezione del telecomando è di 5 metri.

Specifiche tecniche:

- Potenza d'uscita: 3W×2
- Rapporto S/N: 55dB
- Risposta in frequenza: 200Hz-18kHz
- Speaker Unit: 2"×2
- Alimentazione in ingresso: 5V
- Ingressi audio disponibili: Aux, Usb, Wireless
- Luce LED: Verde
- Colore dello Speaker: Nero
- Dimensioni prodotto: 370(L)×73(W)×80(H)mm

Caratteristiche:

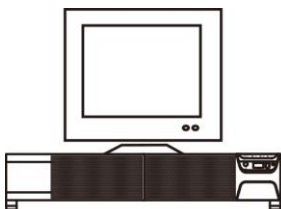
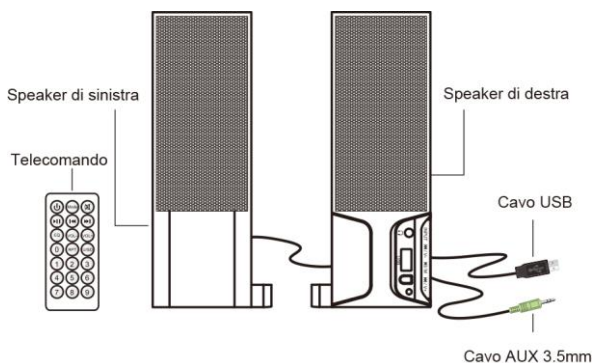

Funzionamento come soundbar



Funzionamento come speaker

Separazione

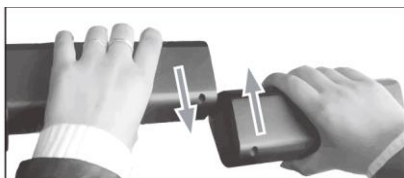

Funzionamento del prodotto:

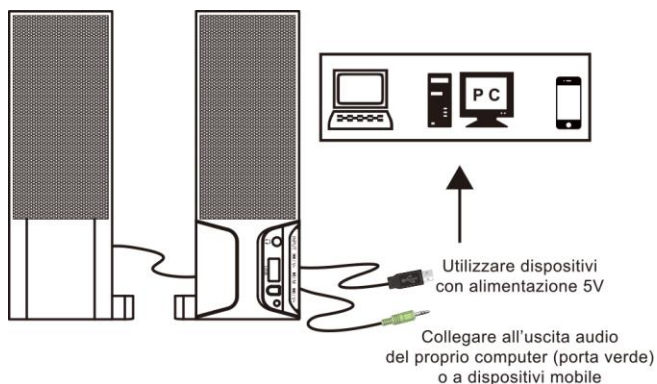

Utilizzo con una pen drive USB:



1. Collegare i cavi e accendere lo speaker.
2. Inserire una pen drive nella porta USB. Il sistema riproduce automaticamente la musica.
3. Apollo supporta i formati musicali MP3 e WMA. Supporta pen drive USB di massimo 32GB.

Accesso alla modalità Wireless

1. Collegare i cavi e accendere lo speaker.
2. Premere il pulsante "INPUT" come da pannello sottostante per passare alla modalità Wireless. L'ordine è il seguente: Wireless/Tone/USB.

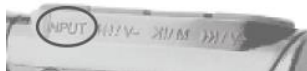

3. Accendere il telefono o altri dispositivi Wireless e cercare: "760-00013" per effettuare il pairing.
4. Quando si sente il messaggio vocale in inglese "Wireless connected", la connessione è stata effettuata.
5. Può iniziare quindi la riproduzione della tua musica preferita.

Garanzia

Questo prodotto è garantito da ogni difetto di fabbricazione, in base a quanto definito dal D.Lgs. 2 Febbraio 2002, N. 24. In caso di guasto, si prega di rivolgersi al punto vendita dove è stato effettuato l'acquisto. Per le norme di garanzia consultare il sito www.adj.it. Il prodotto deve essere utilizzato esclusivamente per le finalità secondo cui è stato progettato. È vietato ogni altro utilizzo o modifica.

Questo prodotto rispetta le seguenti Direttive:



- DIRETTIVA 2014/53/UE concernente l'armonizzazione delle legislazioni degli Stati membri relative alla messa a disposizione sul mercato di apparecchiature radio;
- DIRETTIVA 2011/65/UE sulla restrizione dell'uso di determinate sostanze pericolose nelle apparecchiature elettriche ed elettroniche.

La dichiarazione di conformità del prodotto è visibile sul sito www.adj.it, nella pagina del prodotto.



Il simbolo del cestino barrato riportato sull'apparecchio indica che il prodotto, alla fine della propria vita utile, dovendo essere trattato separatamente dai rifiuti domestici, deve essere conferito in un centro di raccolta differenziata per apparecchiature elettriche ed elettroniche oppure riconsegnato al rivenditore al momento dell'acquisto di una nuova apparecchiatura equivalente. L'adeguata raccolta differenziata per l'avvio successivo dell'apparecchio al riciclaggio, al trattamento e allo smaltimento ambientalmente compatibile contribuisce ad evitare possibili effetti negativi sull'ambiente e sulla salute e favorisce il recupero dei materiali di cui è composto. L'utente è responsabile del conferimento dell'apparecchio a fine vita alle appropriate strutture di raccolta. Per informazioni più dettagliate inerenti i sistemi di raccolta disponibili, rivolgersi al servizio locale di smaltimento rifiuti, o al negozio dove è stato effettuato l'acquisto. Chiunque abbandona o cestina questo apparecchio e non lo riporta in un centro di raccolta differenziata per rifiuti elettrici-elettronici è punito con la sanzione amministrativa pecuniaria prevista dalla normativa vigente in materia di smaltimento abusivo di rifiuti.

Ulteriori informazioni sulla conformità:

Per ulteriori informazioni sulla conformità, visitare il sito ADJ all'indirizzo:

www.adj.it/certification o contattare il Servizio Assistenza Clienti ADJ al seguente indirizzo

e-mail: supporto@adj.it

ADJ[®] / **MINI
SOUNDBAR
APOLLO**
▼ **SOUND**



USER MANUAL

cod. 760-00013

Thank you for purchasing Apollo Wireless Mini Soundbar. We adhere consistently to design production in high quality, to enjoy the authentic deep power sound widely for many devices in any space.

Before starting using the product, please read the instruction carefully. Kindly keep this manual in properly as reference in the future.

For prolonging Service life, please power off when leave! Saving energy and protecting environment are the responsibility of everybody.

Function is introduced:

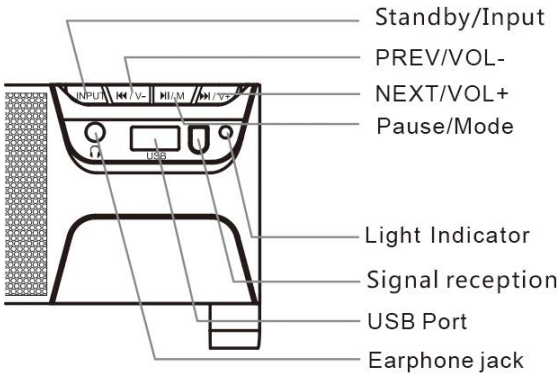

Remote control:

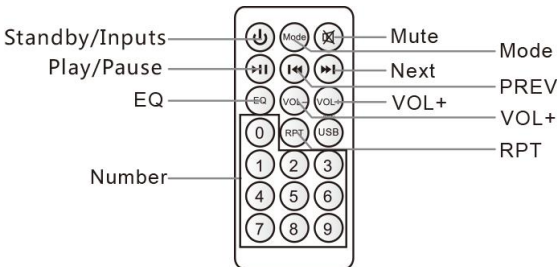

- Unplug the battery insulation pad when using it.
- The remote control distance is 5 meters, aiming at the remote control receiving window.

Specifications:

- Power Output: 3W×2
- S/N Ratio: 55dB
- Frequency Response: 200Hz-18kHz
- Speaker Unit: 2"×2
- Power Input: 5V
- Audio inputs available: Aux, Usb, Wireless
- LED Light: Green
- Speaker color: Black
- Product size: 370(L)×73(W)×80(H)mm

Features:

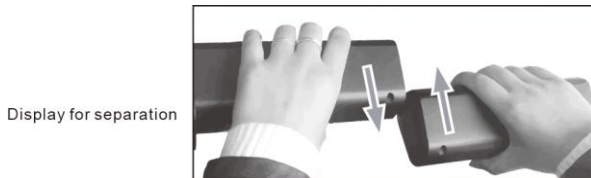
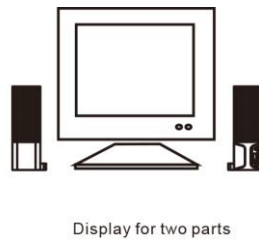
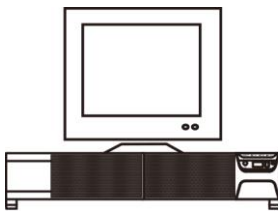
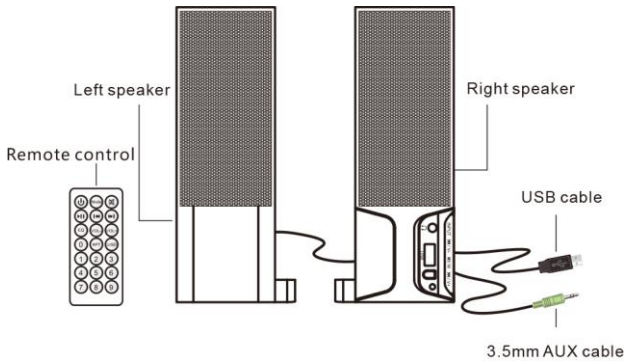

Product Operation:

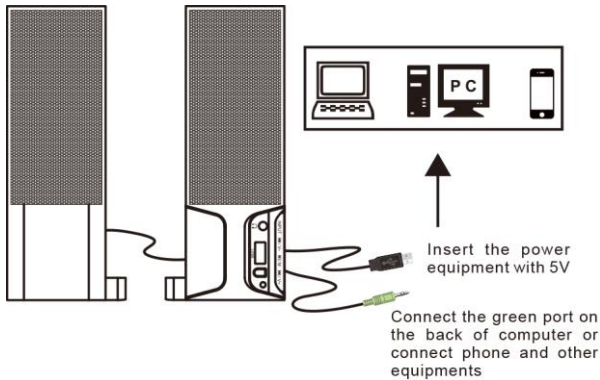

Access to USB drive:



1. Connect the cables and switch on the power.
2. Insert the USB driver into the port. The system will automatically runs music.
3. Support MP3, WMA music format. Maximum memory support 32GB.

Access to Wireless Mode

1. Connect the cables and switch on the power.
2. Press the "INPUT" button on the panel below to switch to Wireless mode, in the order of Wireless/Tone /USB.

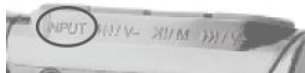

3. Turn on your phone or other Wireless enabled devices and search: "760-00013" to match it.
4. When you hear the English prompt "Wireless connected", the connection is successful.
5. Start to play the music.

Warranty

This product is guaranteed against any manufacturing defect, as defined on the D.Lgs. February 2, 2002, No 24. In case of failure, please contact the retailer where you purchased it. You can be found at www.adj.it for standards guarantee. Please use the product only for the purpose for which it was designed. It is forbidden any other use or modification.

This product complies with the following directives:

- DIRECTIVE 2014/53/EU on the harmonisation of the laws of the Member States relating to the making available on the market of radio equipment;
- DIRECTIVE 2011/65/EU on the restriction of the use of certain hazardous substances in electrical and electronic equipment.

The declaration of conformity for this product is visible on www.adj.it site, on the product page.



The symbol of the crossed out trash indicates that the product, at the end of its useful life, must be treated separately from domestic waste and must be taken to a recycling center for electrical and electronic equipment or delivered to the seller when buying a replacement. The separate waste collection contributes in preventing possible adverse effects on the environment and health and promote the recovery of materials it is made. You are responsible for assigning the equipment in question at the appropriate waste disposal center. For more detailed information contact your local waste disposal service or the shop where it was purchased. Anyone who does not carry the product in a recycling center for electrical and electronic waste shall be punished with administrative penalty provided by law on the illegal disposal of waste.

Additional compliance information:

To obtain additional information about the compliance, go to ADJ website:

www.adj.it/certification or contact the ADJ Customer Support to the following e-mail address: supporto@adj.it

